

Hydrozyklon-Abscheider F 60

Cyclone unit type F 60

Einsatzbereiche.

Abscheiden sedimentierfähiger Feststoffe aus niedrigviskosen Flüssigkeiten wie Wasser und Emulsionen. Aufstellung als eigenständige Reinigungseinheit an Feinstbearbeitungsmaschinen.

Areas of application.

Removing sedimenting solids from liquids of low viscosity such as water and emulsions. Installation as independent cleaning unit on fine machining machine tools.



F 60

Funktion.

Durch tangenciales Einströmen der Flüssigkeit entsteht ein Primärwirbel. Die schweren Teilchen in der Flüssigkeit werden durch Fliehkraft an die Wandung des Zyklongehäuses gedrängt. Durch die Verjüngung des kegeligen Zyklongehäuses entsteht im unteren Bereich ein Sekundärwirbel, der in entgegengesetzter Richtung den gereinigten Kühlschmierstoff zurückleitet. Die Schmutzteilchen werden über die Unterlaufdüse zusammen mit geringem Flüssigkeitsanteil (ca. 1,5 l/min) ausgeschieden. Der Zulaufdruck muss ca. 2 bar betragen.

Function.

Due to tangential streaming-in of the liquid, a primary swirl develops. The heavier particles in the liquid, due to centrifugal force, are pressed to the wall of the cyclone housing. Due to the tapering of the conical cyclone housing, a secondary swirl develops in the lower area which leads the cleaned coolant lubricant back in opposite direction. The dirt particles, together with a small amount of liquid (approx. 1.5 l/min), are removed through the underflow nozzle. The admission pressure must be approx. 2 bar.

Daten. Specifications.

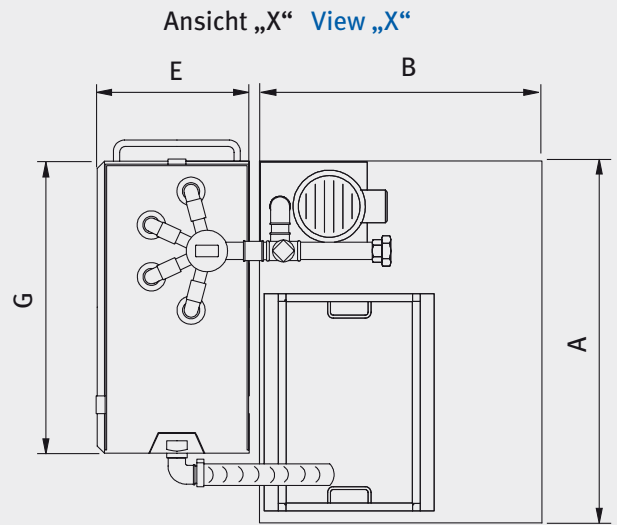
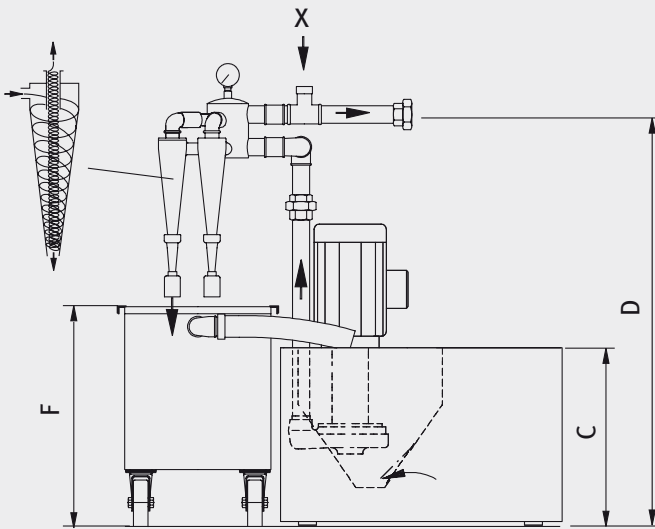

Standardmaße. Standard sizes.

Typ Type	Anzahl Zyklone Number of cyclones	Durchlauf (l/min) Flow rate (l/min)	Behälter- inhalt (l) Tank capacity (l)	A	B	C	D	E	F	G
F 60-1	1	90	280	870	700	480	1290	- ²	-	-
	1	90	360	1000	750	480	1290	-	-	-
F 60-2	2	180	470	1150	850	480	1290	-	-	-
F 60-2C ¹	2	180	470	1150	850	480	1150	350	600	650
F 60-3C	3	270	720	1500	1000	480	1150	400	600	800
F 60-4C	4	360	720	1500	1000	480	1150	400	600	800
F 60-6C	6	540	1100	1500	1500	500	1150	500	640	900

Maße ohne Angabe von Einheiten in mm

Dimensions without units given in mm

¹ C = Schlammwagen

¹ C = Mud carrier

² Schlammkasten statt Schlammwagen

² Mud box instead of mud carrier

Antriebsleistung Schmutzwasserpumpe
 0,75 bis 4 kW, je nach Ausführung

Driving power muddy water pump
 0.75 to 4 kW, depending on the version