

**Checkliste zur Angebotserstellung**  
**Checklist for offers**

Fax +49 (0)75 81-20 08-140

**KNOLL**  
**.It works**

**Vakuum-Rotationsfilter Typ VRF**  
**Rotating vacuum filter type VRF**

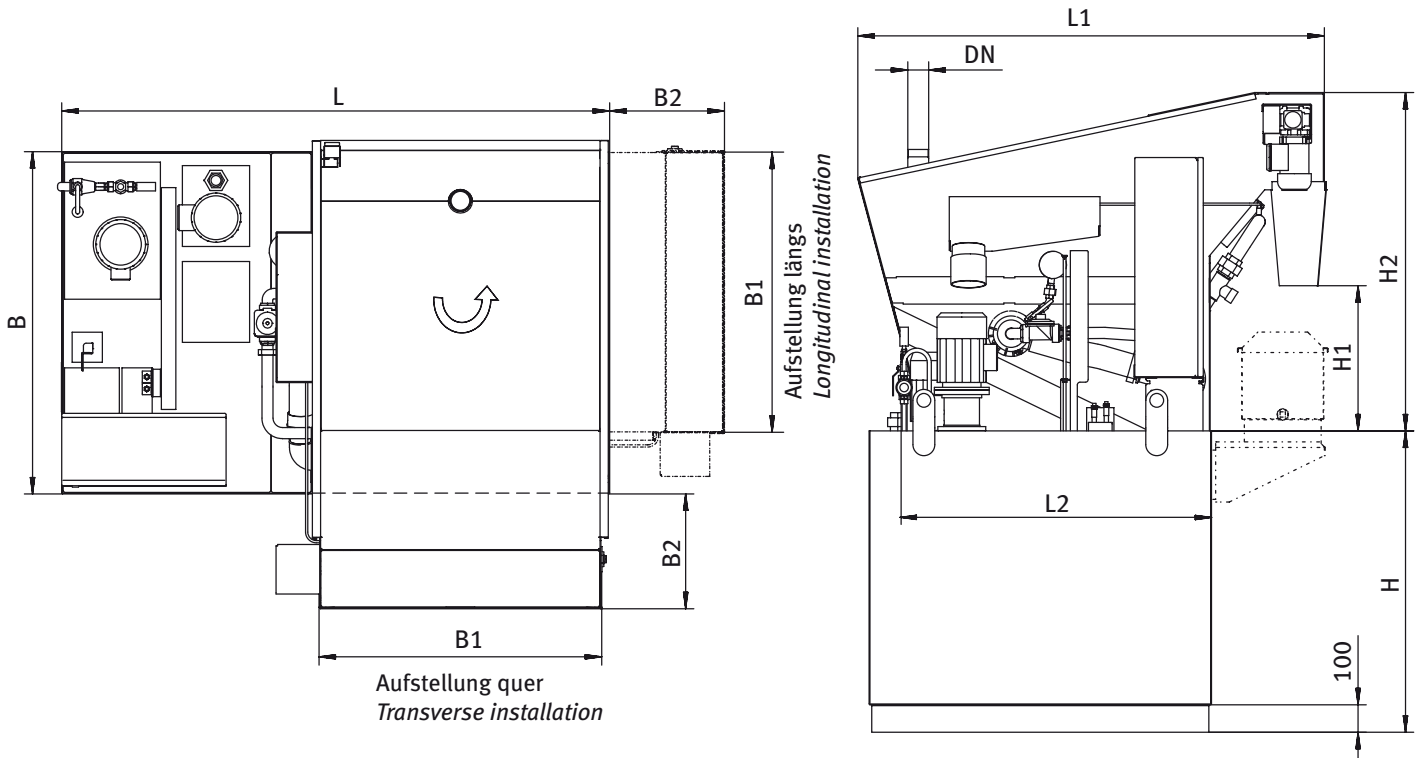

**Kurzbeschreibung der Aufgabenstellung**  
**Short description of the setting of tasks**

\_\_\_\_\_

\_\_\_\_\_

**Kühlschmierstoff / Coolant lubricant**

- Nichtwassermischbarer Kühlschmierstoff /  
 Coolant lubricant not mixable with water  
 Viskosität / Viscosity (mm<sup>2</sup>/s @ 40°C) \_\_\_\_\_
- Öl / Oil  
 Viskosität / Viscosity (mm<sup>2</sup>/s @ 40°C) \_\_\_\_\_
- Kühlschmieremulsion / Coolant lubricant emulsion  
 Konzentration / Concentration (%) \_\_\_\_\_
- Kühlschmierlösung / Coolant lubricant solution  
 Konzentration / Concentration (%) \_\_\_\_\_
- Sonstiger Kühlschmierstoff / Other coolant lubricants  
 \_\_\_\_\_

**Wasserhärte (dH) / Water hardness (dH)** \_\_\_\_\_

**Fremdöleintrag / Foreign oil feed**

- Niedrig / Small
- Mittel / Medium
- Hoch / High

**Spänewerkstoff / Swarf material** \_\_\_\_\_

**Spänemenge / Amount of swarf** \_\_\_\_\_

**Bearbeitungsmaschine / Processing machine**

Hersteller / Manufacturer \_\_\_\_\_

Typ / Type \_\_\_\_\_

Anzahl / Number \_\_\_\_\_

Auslaufhöhe / Delivery height (mm) \_\_\_\_\_

**Bearbeitungsverfahren / Machining operations**

- Bohren / Drilling
- Drehen / Turning on a lathe
- Fräsen / Milling
- Reiben / Reaming
- Räumen / Broaching
- Schleifen / Grinding
- Honen / Honing
- Sonstige / Other \_\_\_\_\_

**Pumpen / Pumps**

Versorgungspumpen / Feed pumps

Q (l/min)= \_\_\_\_\_ @ \_\_\_\_\_ P (bar)

Q (l/min)= \_\_\_\_\_ @ \_\_\_\_\_ P (bar)

Rückförderpumpe / Supply pumps

Q (l/min)= \_\_\_\_\_ @ \_\_\_\_\_ P (bar)

Reinheitsgrad / Purity degree \_\_\_\_\_

**Anmerkungen / Notes**

\_\_\_\_\_