

Checkliste zur Angebotserstellung
Checklist for offers

Fax +49 (0)75 81-20 08-140

KNOLL
.It works

Kühlmittelreinigungsanlage Typ F 60
Cyclone unit type F 60

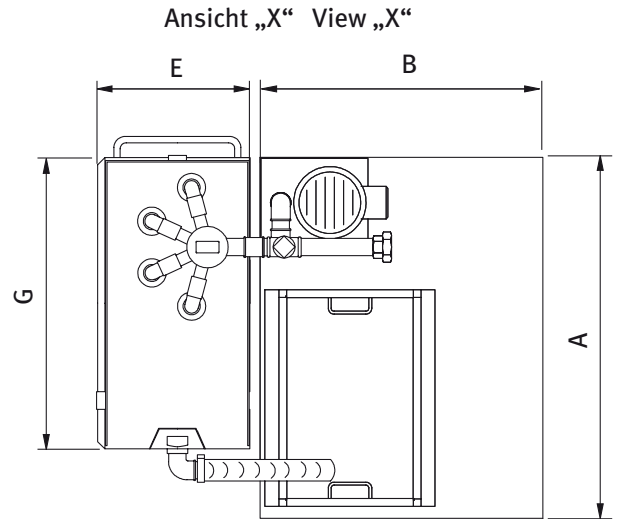
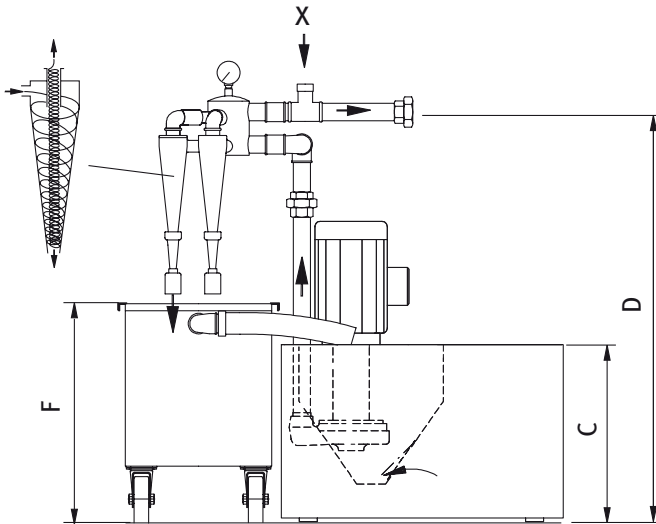

Kurzbeschreibung der Aufgabenstellung
Short description of the setting of tasks

Kühlschmierstoff / Coolant lubricant

- Nichtwassermischbarer Kühlschmierstoff /
Coolant lubricant not mixable with water
 Viskosität / *Viscosity* (mm²/s @ 40°C) _____
- Öl / *Oil*
 Viskosität / *Viscosity* (mm²/s @ 40°C) _____
- Kühlschmieremulsion / *Coolant lubricant emulsion*
 Konzentration / *Concentration* (%) _____
- Kühlschmierlösung / *Coolant lubricant solution*
 Konzentration / *Concentration* (%) _____
- Sonstiger Kühlschmierstoff / *Other coolant lubricants*

Wasserhärte (dH) / Water hardness (dH) _____

Fremdöleintrag / Foreign oil feed

- Niedrig / *Small*
- Mittel / *Medium*
- Hoch / *High*

Spänewerkstoff / Swarf material _____

Spänemenge / Amount of swarf _____

Bearbeitungsmaschine / Processing machine

Hersteller / *Manufacturer* _____

Typ / *Type* _____

Anzahl / *Number* _____

Auslaufhöhe / *Delivery height* (mm) _____

Bearbeitungsverfahren / Machining operations

- Bohren / *Drilling*
- Drehen / *Turning on a lathe*
- Fräsen / *Milling*
- Reiben / *Reaming*
- Räumen / *Broaching*
- Schleifen / *Grinding*
- Honen / *Honing*
- Sonstige / *Other* _____

Pumpen / Pumps

Versorgungspumpen / Feed pumps

Q (l/min)= _____ bei / *at* P (bar) _____

Q (l/min)= _____ bei / *at* P (bar) _____

Rückförderpumpe / Supply pumps

Q (l/min)= _____ bei / *at* P (bar) _____

Anmerkungen / Notes
